

95. Порядок монтажа деревянной реечной перегородки

Варианты монтажа реечной перегородки:

- Ⓐ Перегородка с ПОВОРОТНЫМИ рейками с возможностью синхронизации.

- Ⓑ Перегородка со НЕПОДВИЖНЫМИ рейками.

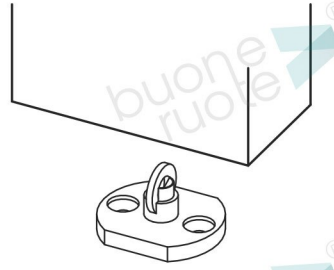
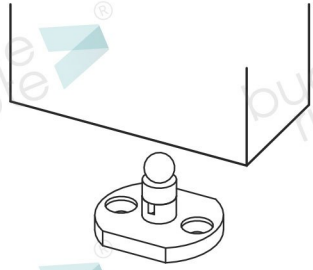

Выбор угла фиксации с шагом 45*.

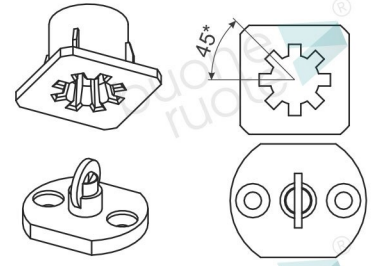

- ① Рассчитать длину рейки и отпилить. Просверлить отверстия в торцах рейки.

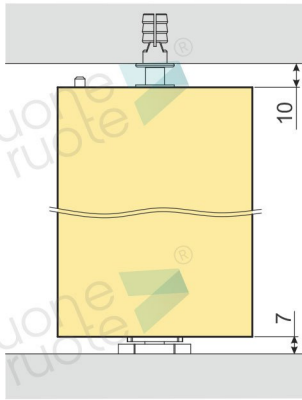

Верхний торец рейки

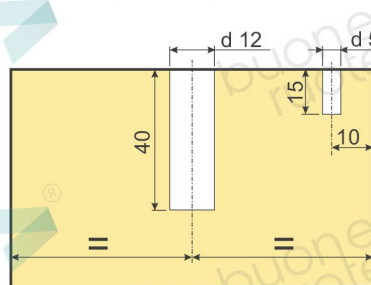

Нижний торец рейки

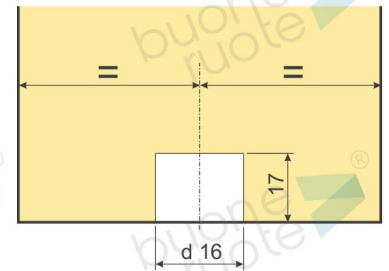

- ② Сделать отверстие в потолке диаметром 10 мм. Закрепить верхнюю часть в потолке.

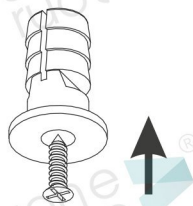
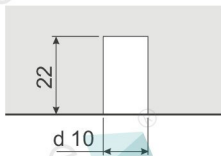

- ③ Прикрепить нижнюю ось к полу соосно отверстию в потолке и параллельно плоскости рейки.

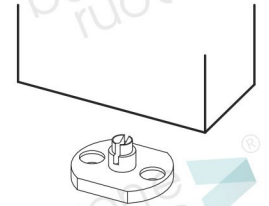
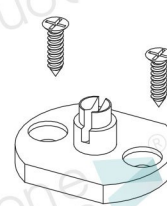

- ④ Установить корпус верхней оси в отверстие верхнего торца рейки.

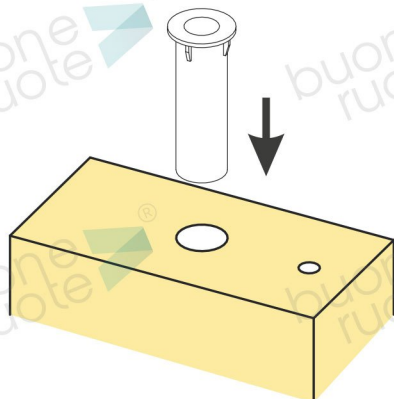

- ⑤ Забить пин в отверстие верхнего торца рейки. Обязательно для обоих вариантов монтажа.

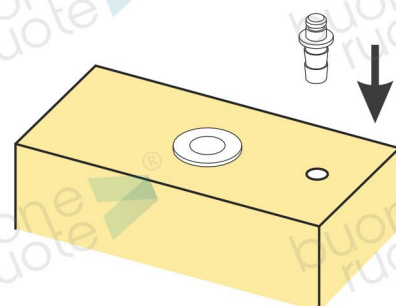

- ⑥ Закрепить нижнюю ответную часть в отверстии нижнего торца рейке и параллельно плоскости рейки.

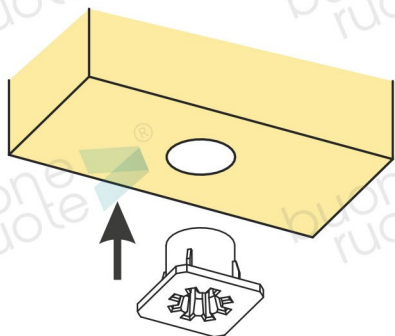

- ⑦ Подготовить нижнюю ось.

Для поворотных реек.

Для неподвижных реек.

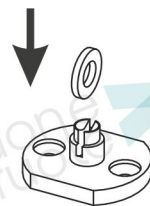
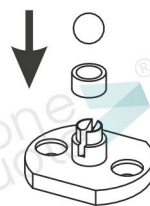

- ⑧ Вставить пружину и верхнюю ось.

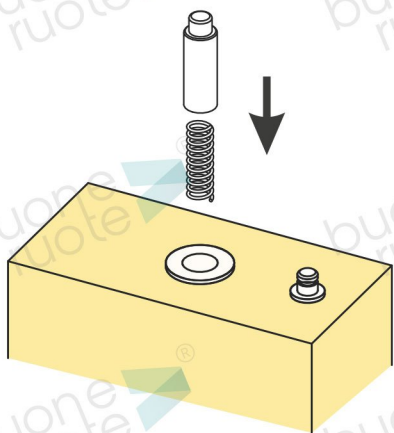

- ⑨ Установить рейку.

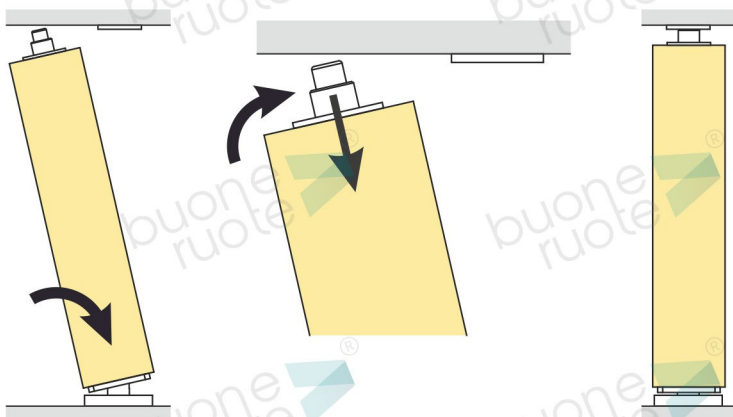

Синхронизация поворотных реек перегородки:

- ⑩ Просверлить в планке для синхронизации отверстия диаметром 5 мм. Надеть планку на пин.

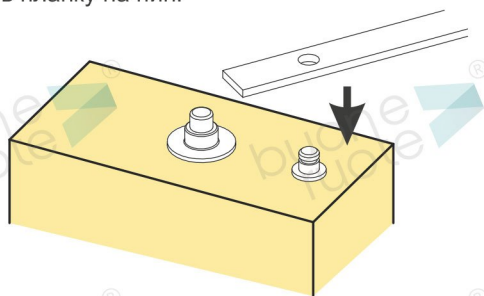

- ⑪ Установить стопорную шайбу на пин.

